

一般資訊

本章節介紹您可在印表機上執行的基本保養工作。您可根據印表機顯示的訊息更換碳粉匣：

同時，內部元件也需要定期清潔保養。

 **注意** 記憶晶片上的資訊收集－安裝在碳粉匣上的記憶晶片，設計用來為提供使用者便利；支援空碳粉匣的再生處理；並收集資訊以支援新產品的設計和開發。收集的資訊是匿名的－它不會牽涉到具體的個人資料，資料也會被匿名使用。

更換碳粉匣

注意指示燈會指示碳粉的兩個使用階段狀態。

- 當印表機碳粉不足時，**注意**指示燈閃爍，同時 KYOCERA Client Tool 中會出現提示訊息。注意，在此階段並不一定要進行碳粉匣更換。
- 如果您忽略上述狀態並繼續列印，**注意**指示燈會恰好在碳粉匣用盡之前亮起，同時印表機將停止工作。此時必須立即更換碳粉匣。

不管在任一種情況下，都建議您更換碳粉匣。

 **注意** 如果在更換碳粉匣後 KYOCERA Client Tool 中出現安裝了未知品牌碳粉匣，則所安裝的碳粉匣為非原廠碳粉匣。

對於使用非原廠碳粉所產生的任何損壞，製造商將不承擔任何責任。

我們建議您僅使用原廠碳粉匣。

如果您確定要使用當前已經安裝的碳粉匣，請同時按住〔GO〕和〔取消〕三秒或以上。

碳粉匣更換頻率

根據 ISO 19752，在 EcoPrint 關閉的情況下，碳粉匣可以進行以下列印（假定使用 A4/Letter 紙張）：2500 頁（FS-1040）或者 3000 頁（FS-1060DN）後更換一次碳粉匣。

您可以列印一張狀態頁以檢查碳粉匣中的碳粉剩餘量。狀態頁上的耗材狀態中，碳粉剩餘量會以進度條方式顯示。

裝機碳粉匣

新印表機隨附的碳粉匣為裝機碳粉匣。裝機碳粉匣平均可以列印 700 頁（FS-1040）或者 1000 頁（FS-1060DN）。

碳粉套件

為獲得最佳列印效果，我們建議您僅使用京瓷原廠的碳粉套件。對由於使用非原廠碳粉匣所引起的任何損壞，皆不在品質保證範圍之內。

新碳粉套件含有以下物件：

- 碳粉匣
- 裝使用完畢碳粉匣的塑膠回收袋
- 安裝手冊

 **注意** 在您準備好要將碳粉匣安裝至印表機前，請勿將碳粉匣從紙盒中取出。

更換碳粉匣

此部分介紹如何更換碳粉匣。



小心 請勿試圖焚燒碳粉匣。飛濺的火花可能會引起灼傷。

重要事項 更換碳粉匣時，請將儲存媒介與電腦週邊組件（如：磁碟）暫時遠離碳粉匣。以免碳粉磁性損壞該物件。對於因使用京瓷原廠碳粉匣以外的碳粉匣，所引起的任何損壞或者故障，京瓷辦公信息系統株式會社不承擔任何責任。為獲得最佳性能，建議您僅使用專用於您所在國家或者地區的京瓷碳粉匣。如果安裝了用於其他地區的碳粉匣，印表機將可能無法列印。



注意 開始更換前不必關閉印表機電源。如果關閉印表機電源，則印表機中所有處於處理過程中的資料都將被刪除。

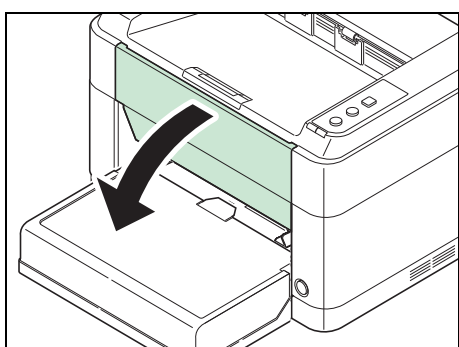

1 打開前蓋板。

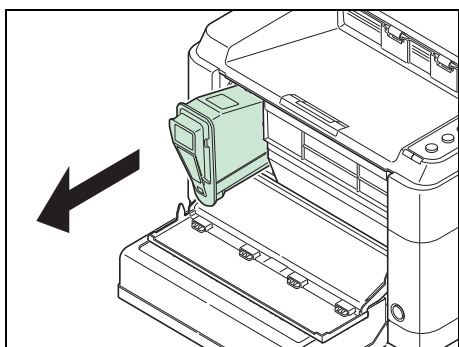

2 拉出碳粉匣。



注意 將舊的碳粉匣放入碳粉回收袋（在碳粉套件中），並遵照當地廢棄物處理法規及法令進行處理。

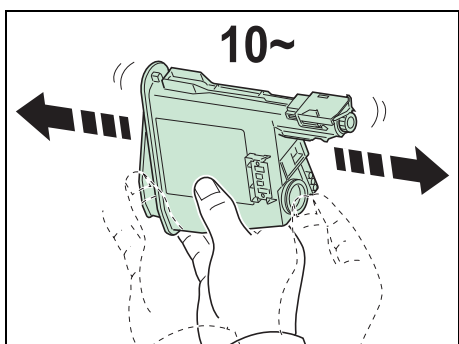

3 從碳粉套件中拿出新碳粉匣。如圖所示，搖晃新的碳粉匣 10 次以上，以使碳粉在碳粉匣中分佈均勻。

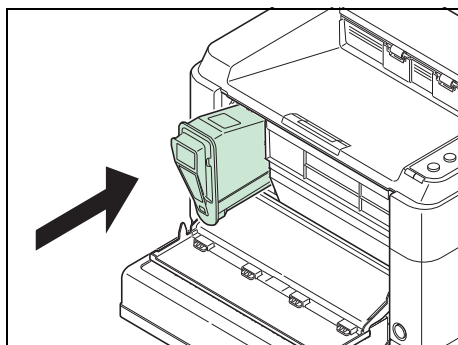

4 將新的碳粉匣安裝至印表機。用力推入直至聽到“喀嗒”聲。

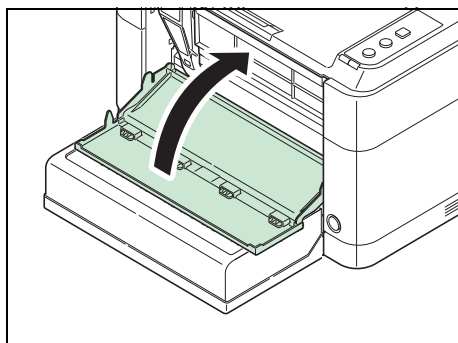

5 關閉前蓋板。



注意 如果前蓋板未關閉，則檢查新的碳粉匣是否正確安裝（在第 4 步驟中）。

使用後，請務必根據當地的法規和法令處理碳粉匣。

更換維護套件

機器列印 100,000 頁後，將會列印出指示應更換維護套件的訊息。此時必須立即更換維護套件。

更換維護套件時，請聯絡維修服務人員。

內容：

- 滾筒單元
- 顯影單元
- 碳粉回收盒
- 進紙滾輪
- 底部進紙槽
- 轉寫滾輪

清潔印表機

為了避免出現列印品質問題，請在每次更換碳粉匣時清潔印表機內部。

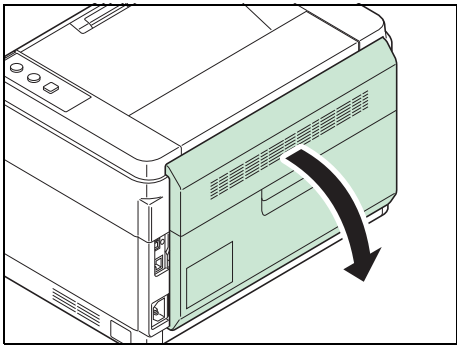

1 打開後蓋板。

2 請使用乾淨的無塵布清潔金屬對位滾輪、橡膠滾輪、紙張轉寫單元和進紙單元的灰塵與污垢。

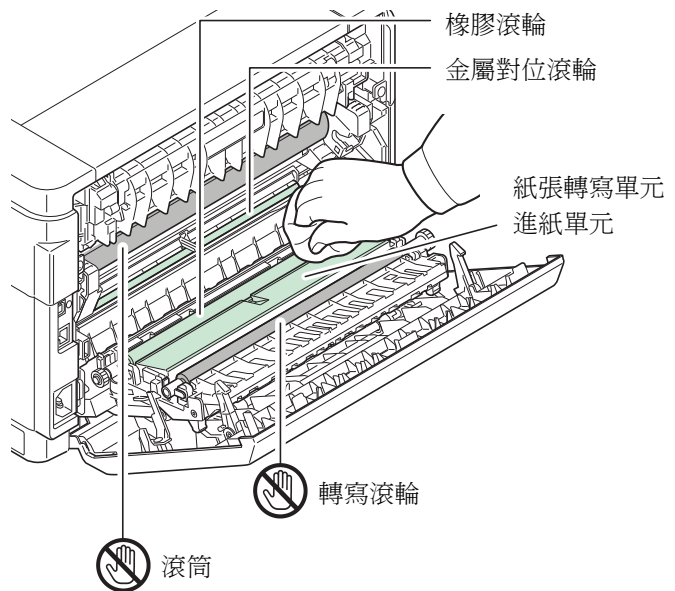

重要事項 注意清潔過程中不要觸摸滾筒和轉寫滾輪（黑色）。